

## 4.2.5 MAN TGS 33.440 8x4/2 BB CH Автобетононасос, длина стрелы до 40м

### Основные данные

■ Объем кузова	20м <sup>3</sup>
■ Снаряженная масса, кг	18 000
■ Грузоподъемность, кг	26 000
■ Тех. допустимая полная масса, кг	44 000
■ На передние оси, кг	8 000
■ На заднюю тележку, кг	26 000

### Двигатель

- Норма токсичности ЕВРО V
- Мощность 440 л.с.
- Крутящий момент 2100 Нм при 1000...1400 мин<sup>-1</sup>
- Круиз-контроль
- Регулируемый моторный тормоз (EVBec)

### Трансмиссия

- Колесная формула 8x4/2
- Коробка передач механическая, MAN 16.25 OD
- Однодисковое сцепление, усиленное
- Усиленные карданные валы для повышенных нагрузок
- Однодисковое сцепление 430мм, усиленное
- Передний мост VO-09 с прямой балкой
- Задние мосты с планетарными редукторами
- Отбор мощности от карданного вала шасси

### Шасси

- Подвеска передняя - параболические рессоры 9,5т
- Подвеска задняя - трапециевидные рессоры 2x16т
- Подвеска подъемного моста – пневматическая 9т
- Стабилизаторы поперечной устойчивости неподъемных осей
- Топливный бак 400 л. Крышка запираемая

### Кабина

- Просторная кабина серии «NN»
- Пружинная подвеска кабины с амортизаторами
- Механический люк на крыше кабины. Центральный замок.
- Зеркала заднего вида с электроприводом и электрообогревом
- Электростеклоподъемники боковых дверей
- Кондиционер
- Пластиковые моющиеся покрытия пола и обивки дверей
- Комфортное сиденье водителя с пневмоподвеской, подогревом и подлокотниками



- Пассажирское сиденье с вещевым ящиком
- Радио MAN 7 дюймов, SD карта
- Розетки в кабине 12В, 24В
- Противопылевой и антиаллергенный фильтр
- Дополнительный воздухоочиститель кабины циклонного типа

### Пакет для тяжелых дорожных условий

- Шины 385/65R22.5 перед; 315/80R22.5 зад
- Составной стальной бампер из трех частей
- Центральная буксировочная проушина впереди
- Блокировки межосевых и межколесных дифференциалов
- Защитные решетки передних фар
- Защита радиатора спереди и снизу
- Защита топливного бака
- Фары дальнего света и дополнительные противотуманные фары

### «Зимний» пакет

- Аккумуляторы 230Ач, 2 шт. Генератор 120А
- Подогрев топливного фильтра-влагоотделителя
- Кожух для защиты интеркулера от холода
- Дополнительная термоизоляция кабины
- Осушитель воздуха с подогревом
- Электрофакельное устройство облегчения холодного пуска

### Верхнее оборудование EVERDIGM ECP40CX-5

- Производительность бетононасоса 160 куб.м/ч
- Высота подачи готовой смеси 39.3 м
- Длина подачи готовой смеси 34.7 м
- Глубина подачи готовой смеси 26.3 м
- Емкость загрузочного бункера 600 л
- Рабочее давление 85 бар
- Диаметр подающей трубы 125мм
- Диапазон поворота стрелы 360°

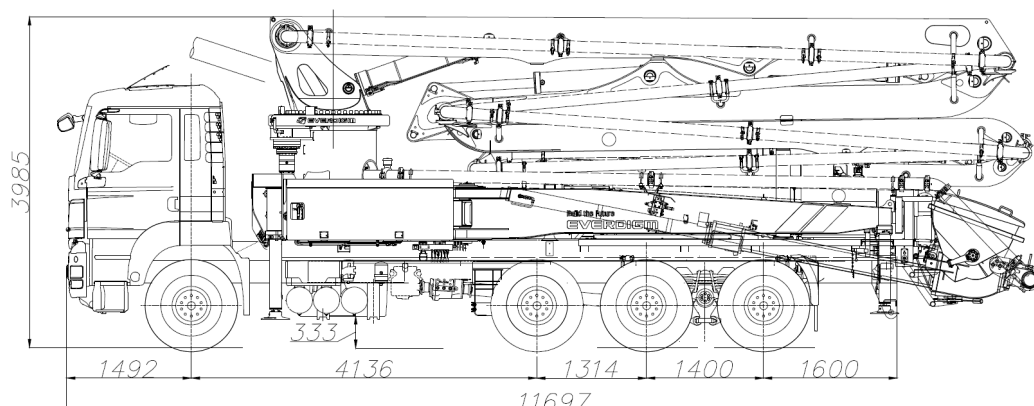

Примечание: Изображение может отличаться в зависимости от фактической комплектации автомобиля