

3.4.9 MAN TGS TGS 41.480 8X8 BB-WW Трубоплетевоз 50т., 12-36м

Основные данные

■ Грузоподъемность прицепа	25 000 кг
■ Грузоподъемность тягача	25 660 кг
■ Снаряженная масса тягача	15 340 кг
■ Полная масса тягача	41 000 кг
■ на передние оси	16 000 кг
■ на заднюю тележку	26 000 кг

Применяемое шасси

- MAN TGS 41.480 8X8 BB-WW
- Мощность двигателя 480 л.с. при 1600...1900 мин⁻¹
- Топливный бак 600 л
- Кабина серии "L" – с одним спальным местом
- Проблесковые маячки жёлтого цвета (2шт.)
- Шины 16.00R20

«Зимний» пакет

- Аккумуляторы 230 Ач, 2 шт. Генератор 120А
- Предпусковой подогреватель 10 кВт.
- Шторка радиатора
- Осушитель воздуха с подогревом
- Подогрев топливного фильтра и влагоотделителя
- Автономный воздушный отопитель салона
- Теплоизоляция кабины NORDIC
- Электрофакельное устройство облегчения холодного пуска



Верхнее оборудование

- Переднее ограждение
- Поворотный коник со стойками
- Стойки коников, регулируемые по ширине
- Строповая оснастка из текстильных строп для увязки труб
- Устройство для крепления прицепа на автомобиле
- Фары прожекторы для освещения рабочей зоны
- Держатель запасного колеса
- Заднее буксирное устройство

Трубоплетевозный прицеп-роспуск САВ83431Т6-0000035

- Два коника со стойками
- Стойки коников, регулируемые по ширине
- Строповая оснастка из текстильных строп и цепей для увязки труб
- Лебедка с комплектом тросов для фиксации задних концов труб
- Троса буксировочные с пневмошлангами и жгутами электрооборудования
- Заднее буксировочное устройство
- Инструментальный ящик
- Подвеска балансирующая рессорная без реактивных штанг
- Шины 16.00R20

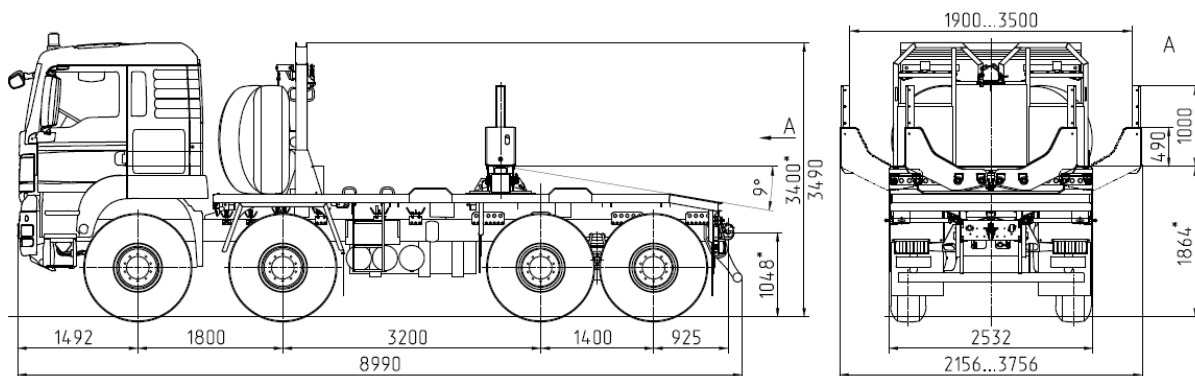

*Размеры при полной массе.

Прицеп-роспуск модели САВ 83431 (комплектация 83431Т6-0000035)

