

## 1.2.1 MAN TGS 33.480 6X4 BB SA 90т. Увеличенный дорожный просвет

### Основные данные

■ Полная масса автопоезда	90 000 кг
■ Снаряженная масса:	10 000 кг
■ Нагрузка на ССУ:	23 000 кг
■ Полная масса тягача:	33 000 кг
■ На переднюю ось:	8 000 кг
■ На заднюю тележку:	26 000 кг
■ ССУ JOST JSK 38 C	3,5"



### Двигатель D2676LF07

Норма токсичности ЕВРО 5

- Мощность 480 л.с. (353 кВт.) при 1900 мин<sup>-1</sup>
- Крутящий момент 2 300 Нм при 1050...1400 мин<sup>-1</sup>
- Круиз-контроль
- Ограничитель скорости (89 км/ч)
- Регулируемый моторный тормоз (EVBес)

### Трансмиссия

- Колесная формула 6X4
- Коробка передач механическая, MAN 16.25 OD
- Однодисковое сцепление, усиленное
- Подготовка для установки отбора мощности
- Карданные валы усиленные для повышенных нагрузок
- Передний мост VO-09 с прямой балкой
- Задние мосты с планетарными редукторами
- Передаточное число главной передачи  $i=4,33$

### Шасси

- Шины 315 / 80 R 22,5
- Подвеска передняя - параболические рессоры 8,0 т.
- Подвеска задняя - параболические рессоры 2x13 т.
- Амортизаторы и стабилизаторы поперечной устойчивости всех мостов
- Топливный бак 590 л
- Увеличенный дорожный просвет

### Кабина

- Кабина серии "TN" - с 1-м спальным местом
- Пружинная подвеска кабина с амортизаторами
- Люк на крыше, центральный замок

- Зеркала с электроприводом и электрообогревом
- Электростеклоподъемники боковых дверей
- Кондиционер
- Пластиковые моющиеся покрытия пола и обивки дверей
- Комфортное сидение водителя с пневмоподвеской
- Мультимедийная система MAN, 7 дюймов
- Система динамиков MAN
- Система экстренных вызовов ЭРА-ГЛОНАСС
- Розетки в средней части кабины 12В и 24В.
- Противопылевый и антиаллергенный фильтр

### Пакет для тяжелых дорожных условий

- Стальной бампер из трех частей
- Центральная буксировочная проушина впереди
- Блокировки межосевых и межколесных дифференциалов
- Защитные решетки передних фар
- Защита радиатора спереди и снизу
- Подготовка для установки двух проблесковых маячков
- Фары рабочего освещения на крыше кабины

### Пакет для тяжелых дорожных условий

- Аккумуляторы 230Ач, 2 шт. Генератор 120А
- Подогрев топливного фильтра-влагоотделителя
- Кожух для защиты интеркулера от холода
- Дополнительная термоизоляция кабины
- Осушитель воздуха с подогревом
- Электрофакельное устройство облегчения холодного пуска
- Автономный воздушный отопитель кабины 4 кВт
- Предпусковой подогреватель 9 кВт

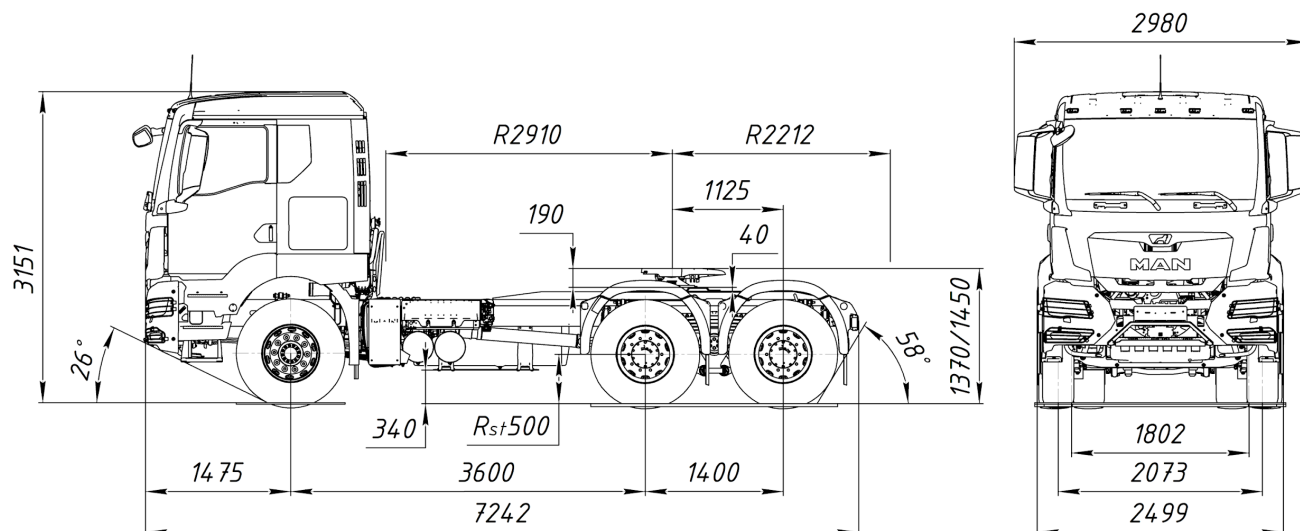

Примечание: Изображение может отличаться в зависимости от фактической комплектации автомобиля